

boyser®



S.A.S

COLON

Carrera 25 # 3-45 of 267
Medellín-Colombia
+(057) 4-3161604
colon@colonltda.com.co
www.colon.com.co

**Bombas lobulares
industriales**



BOMBAS BOYSER, S.L.

Es una empresa española especializada en la fabricación de bombas peristálticas y lobulares para uso industrial. Fundada en 1993 la empresa dispone actualmente de una amplia gama de bombas tanto peristálticas como rotativas lobulares que complementadas abarcan un amplio rango de aplicaciones, caudales y soluciones de bombeo dentro de un entorno industrial.

Distribuimos nuestros productos en los cinco continentes a través de una red de más de treinta distribuidores, asegurando una asistencia y un servicio post-venta impecable independientemente de su localización geográfica.

En este catálogo le ofrecemos una visión general y también técnica de nuestros productos. Podrá, además, percibir una búsqueda continua de calidad, para conseguir su satisfacción como cliente, mediante un excelente producto industrial con el que intentaremos ofrecerle un poco de lo mejor de nosotros mismos, poniendo nuestros cinco sentidos en el desarrollo y fabricación de los productos que a continuación le presentamos.

¿Por qué bombas lobulares industriales ?

Principio de funcionamiento

El concepto de bomba lobular se basa en la precisión de giro de sus rotores a través de una sincronización perfecta de sus ejes regulada por unos engranajes de precisión.

El resultado es una bomba volumétrica de desplazamiento positivo con un rendimiento excepcional, que además permite el uso de rotores lobulares engomados o bien metálicos a escoger en función de cada aplicación.

Su diseño ofrece una bomba compacta de dimensiones muy contenidas en relación a su caudal de desplazamiento y una facilidad de mantenimiento realmente ventajosa en comparación con otros equipos.

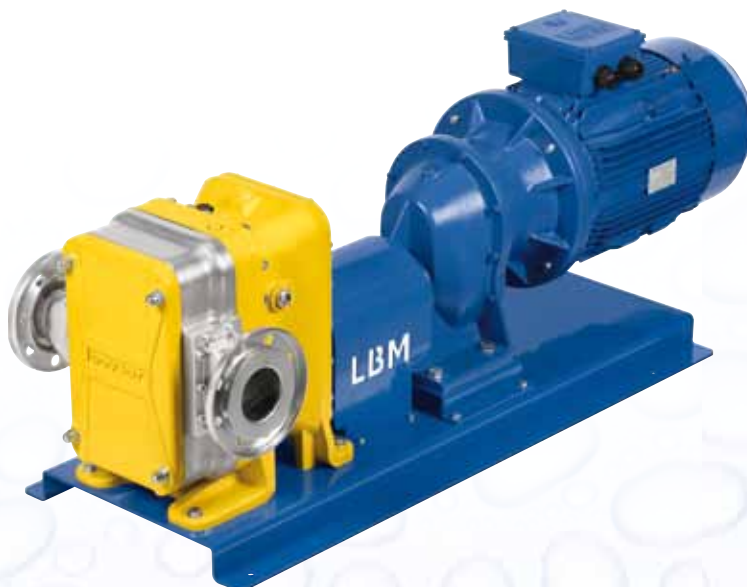

Principales características:

- Auto-aspirantes
- Sentido de giro reversible
- Resistencia a la abrasión
- Caudal continuo, sin pulsaciones
- Economía y facilidad de mantenimiento
- Diseño del rotor exclusivo, de gran rendimiento
- Amplio paso de sólidos
- Rotores engomados o metálicos
- Dimensiones muy compactas
- Placas laterales de desgaste, fácilmente sustituibles
- Múltiples conexiones disponibles
- Disponible en acero inoxidable o aceros especiales

Ejemplo de aplicación:

- Fangos, Lodos, Filtración MBR, Slurries, Aguas residuales, Derrames marítimos, Purines, Aguas contaminadas, Agua de mar, Residuos petrolíferos, etc...
- Vino, Aceite de oliva, Aceites vegetales, Melazas, Alpechín, Uva entera o fermentada, Glucosa, Pasta de aceituna, Tomate concentrado, etc...
- Detergentes, Tensioactivos, Glicerina, Colas, Tintas, Petroleos, Pinturas, Fuel-oil, Bentonita, Barbotina cerámica, carbonato cálcico, etc...

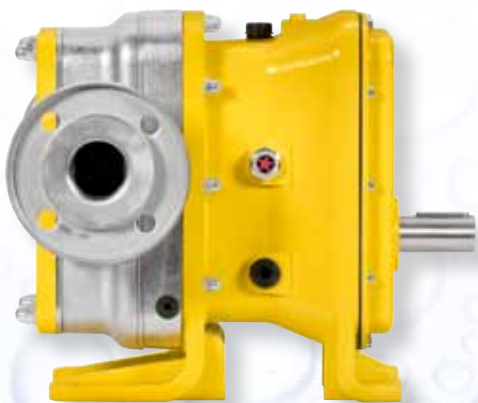

Principio de funcionamiento y detalles técnicos

Engranajes de gran precisión. Aseguran la sincronización del movimiento rotativo y un nivel mínimo de ruido en su funcionamiento.

Cierres mecánicos industriales. Diseño robusto y materiales de primera calidad aseguran la mejor estanqueidad del eje.

Placas de desgaste, económicas y de fácil sustitución para un mantenimiento perfecto.

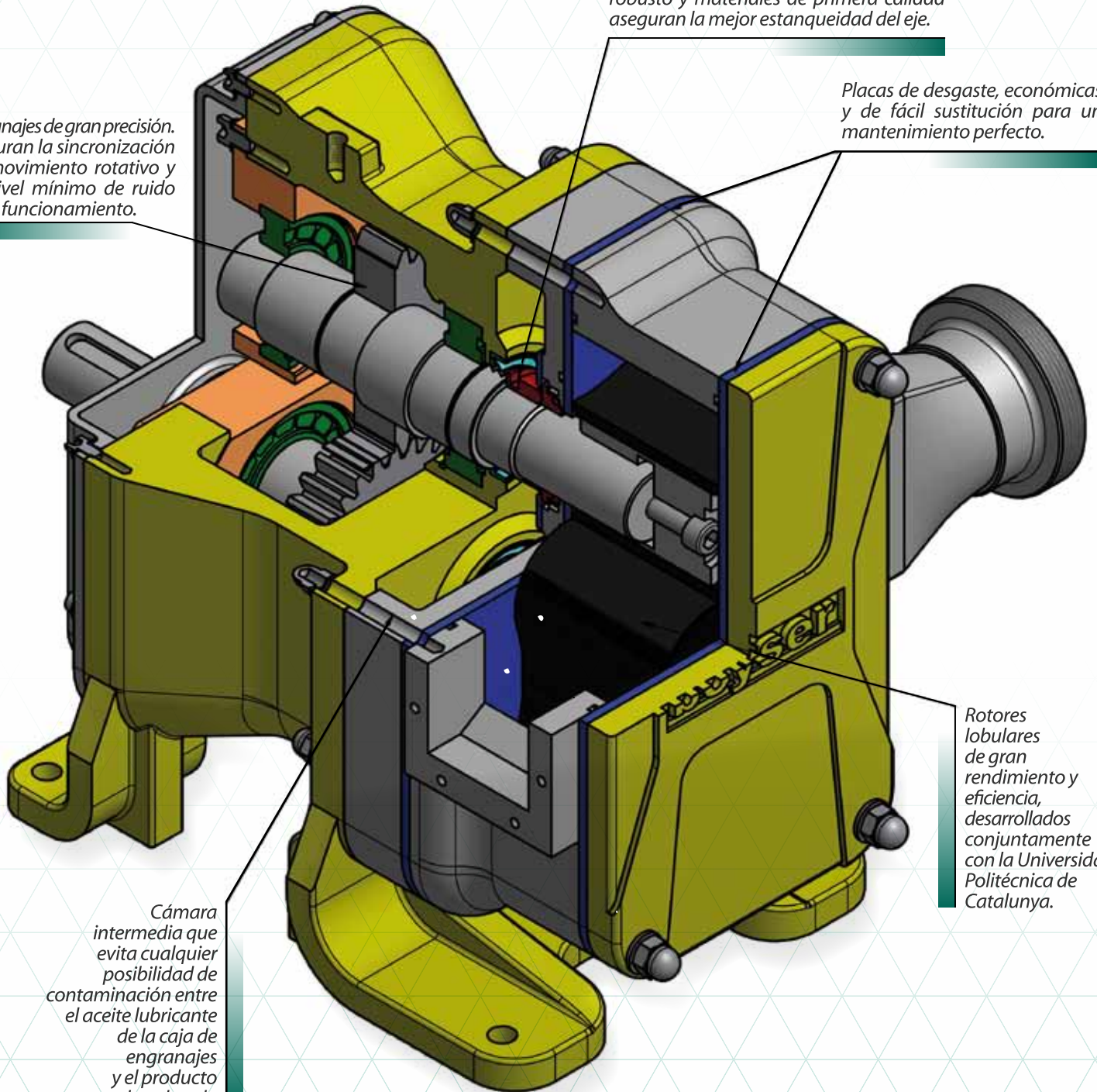

Cámara intermedia que evita cualquier posibilidad de contaminación entre el aceite lubricante de la caja de engranajes y el producto bombeado

Rotores lobulares de gran rendimiento y eficiencia, desarrollados conjuntamente con la Universidad Politécnica de Catalunya.

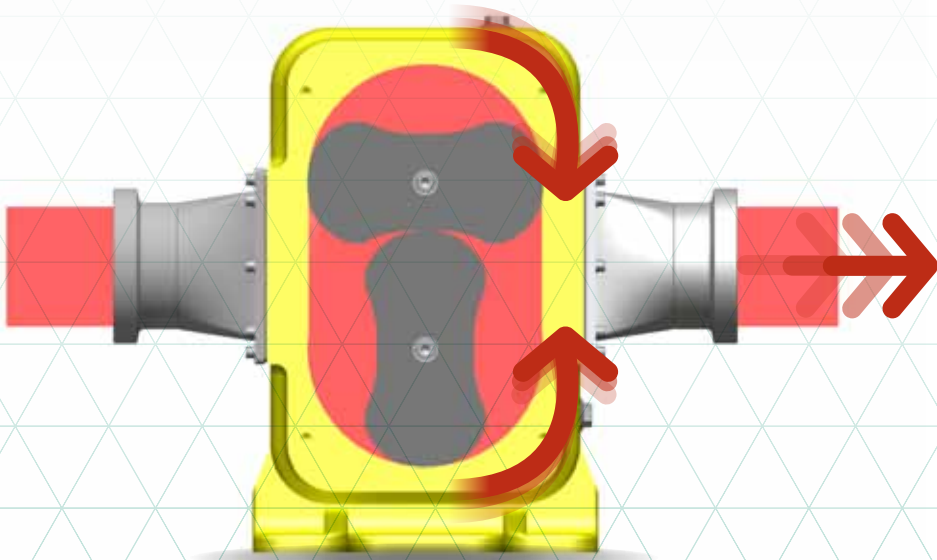
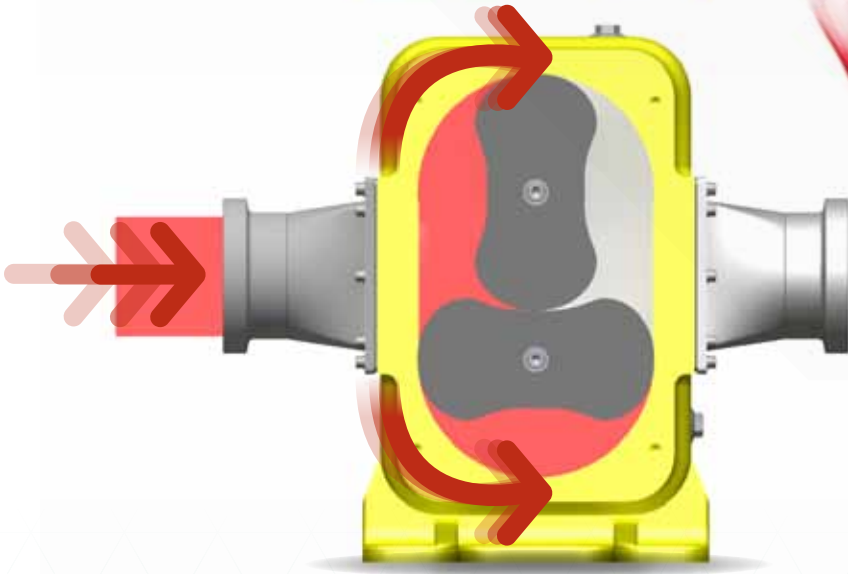
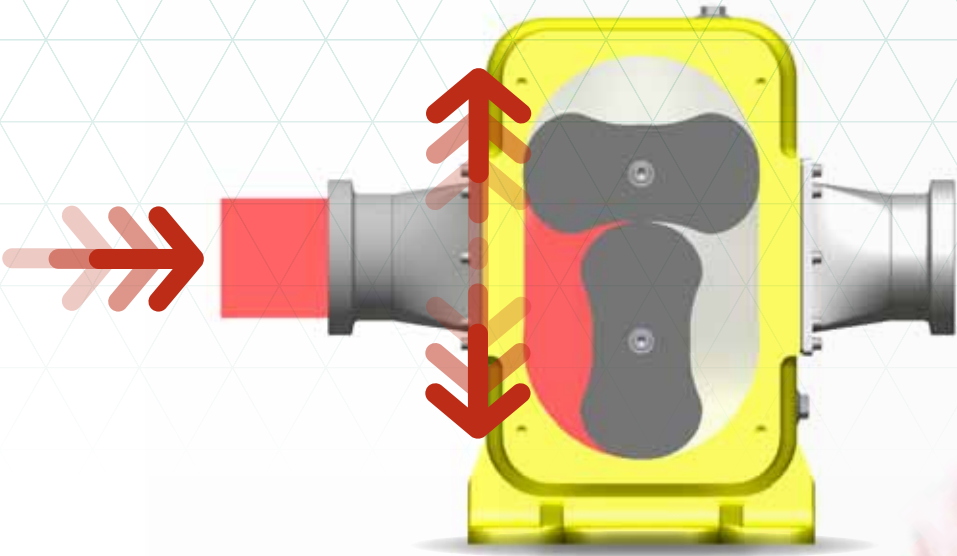

Bombas lobulares boyser LB-S/70

Bombas industriales y equipos para fluidos

Tabla de rendimiento

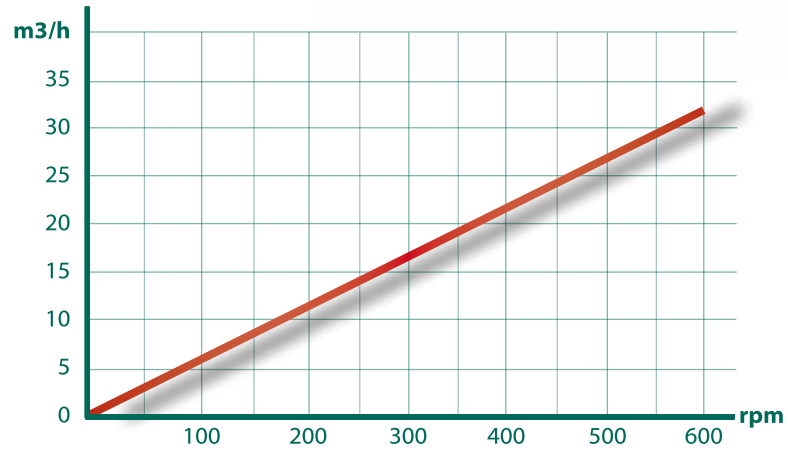

Datos técnicos LB-S/70

Capacidad	0,91 l/rev
Presión de trabajo	<10 bar
Rotores disponibles engomados:	NBR, EPDM, FKM
Rotores disponibles metálicos:	AISI-316 , AISI-420
Material cuerpo bomba:	AISI-316, AISI-410
Cierres mecánicos:	Carb. Silicio/ Carb. Tungsteno, Grafito/Carb. Tungsteno.
Conexiones standard	Bridas DIN DN-50
Otras conexiones disponibles:	DIN 11851 NW, Tri-clamp, SMS, Enlaces a Rotula, Bridas ANSI, etc...

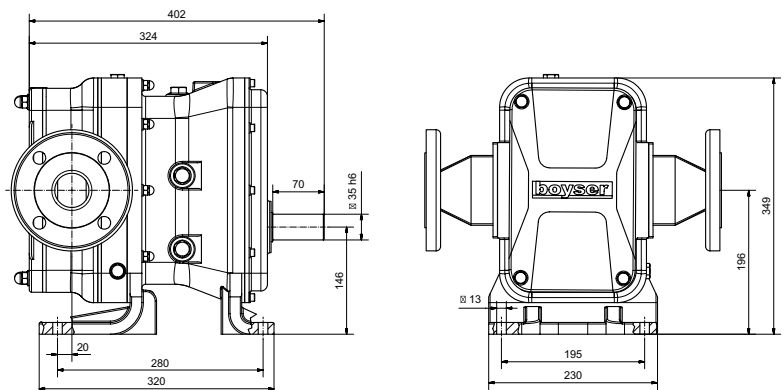

Bombas lobulares boyser LB-S/90

Bombas industriales y equipos para fluidos

Tabla de rendimiento

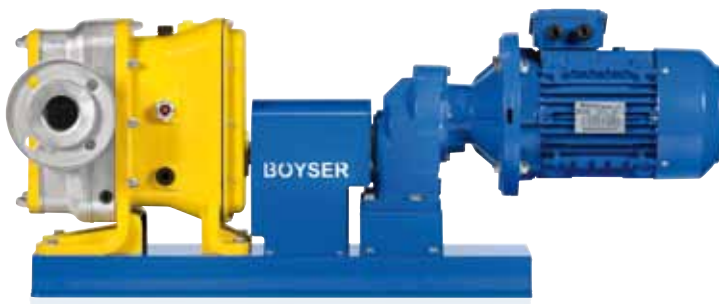
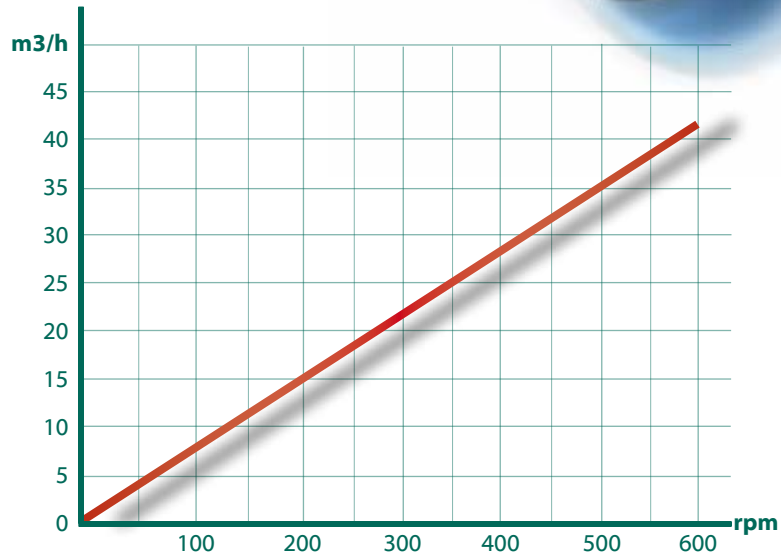

Datos técnicos LB-S/90

Capacidad	1,17 l/rev
Presión de trabajo	<6 bar
Rotores disponibles engomados:	NBR, EPDM, FKM
Rotores disponibles metálicos:	AISI-316 , AISI-420
Material cuerpo bomba:	AISI-316, AISI-410
Cierres mecánicos:	Carb. Silicio/ Carb. Tungsteno, Grafito/Carb. Tungsteno.
Conexiones standard	Bridas DIN DN-65 o DN-80
Otras conexiones disponibles:	DIN 11851 NW, Tri-clamp, SMS, Enlaces a Rotula, Bridas ANSI, etc...

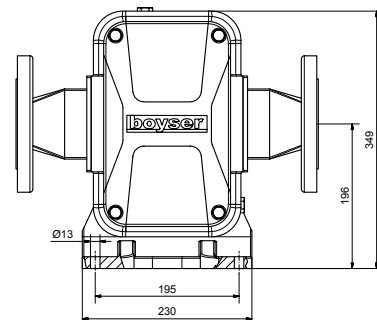
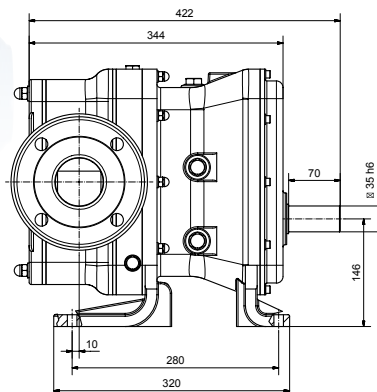

Bombas lobulares boyser LB-M/100

Bombas industriales y equipos para fluidos

Tabla de rendimiento

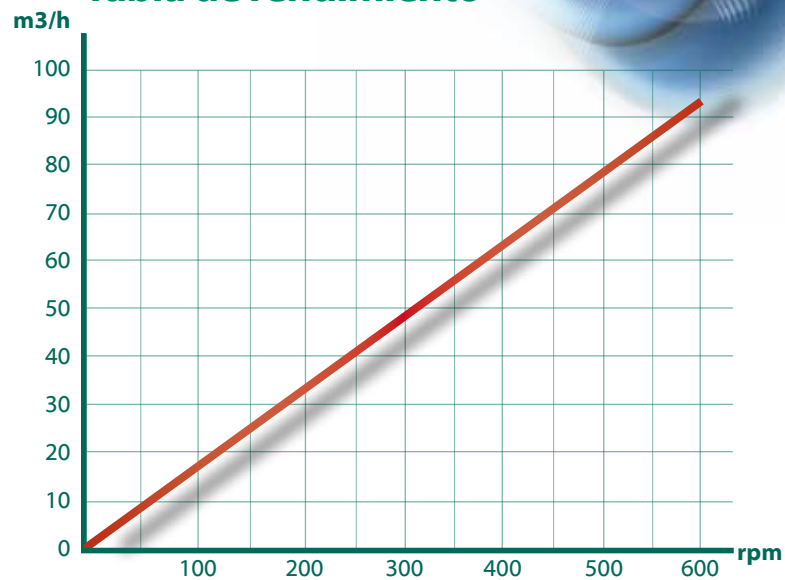

Datos técnicos LB-M/100

Capacidad	2,79 l/rev
Presión de trabajo	<8 bar
Rotores disponibles engomados:	NBR, EPDM, FKM
Rotores disponibles metálicos:	AISI-316 , AISI-420
Material cuerpo bomba:	AISI-316, AISI-410
Cierres mecánicos:	Carb. Silicio/ Carb. Tungsteno, Grafito/Carb. Tungsteno.
Conexiones standard	Bridas DIN DN-80 o DN-100
Otras conexiones disponibles:	DIN 11851 NW, Tri-clamp, SMS, Enlaces a Rotula, Bridas ANSI, etc...

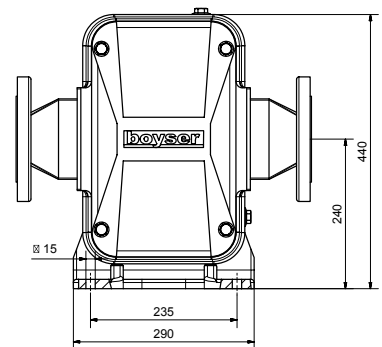
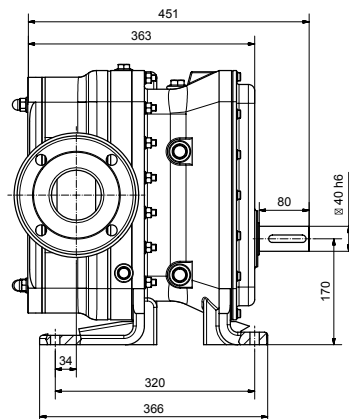

Bombas lobulares boyser LB-M/125

Bombas industriales y equipos para fluidos

Tabla de rendimiento

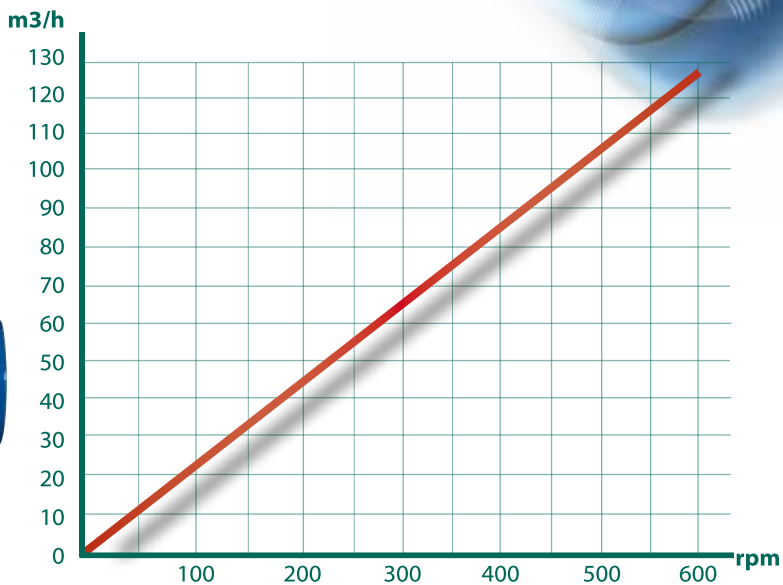

Datos técnicos LB-M/125

Capacidad	3,49 l/rev
Presión de trabajo	<4 bar
Rotores disponibles engomados:	NBR, EPDM, FKM
Rotores disponibles metálicos:	AISI-316 , AISI-420
Material cuerpo bomba:	AISI-316, AISI-410
Cierres mecánicos:	Carb. Silicio/ Carb. Tungsteno, Grafito/Carb. Tungsteno.
Conexiones standard	Bridas DIN DN-100 o DN-125
Otras conexiones disponibles:	DIN 11851 NW, Tri-clamp, SMS, Enlaces a Rotula, Bridas ANSI, etc...

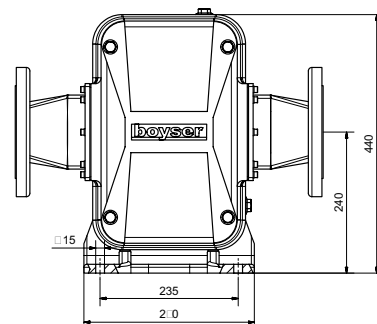
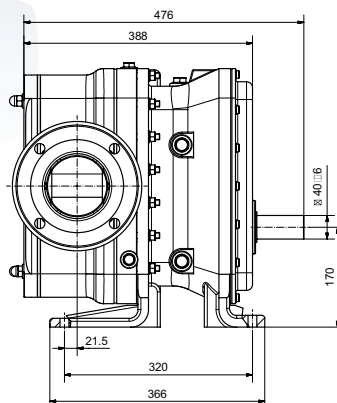

Accesorios disponibles

TOLVA DE ALIMENTACIÓN CON VIS-SIN-FÍN

La opción de tolva con vis-sin-fín de alimentación es recomendable o necesaria para el bombeo de productos heterogéneos que incorporan normalmente un alto contenido de sólidos en suspensión, llegando a formar una masa de difícil movimentación y que por falta de fluidez se hace muy difícil asegurar la entrada del producto en la bomba.

Con esta opción aseguramos en estos casos una correcta alimentación de la bomba y con ello la obtención de un bombeo regular y eficaz de este tipo de productos.

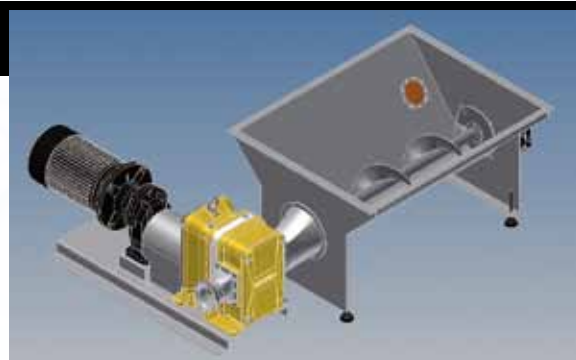

PRESOSTATO DE SEGURIDAD

Al tratarse de una bomba volumétrica la instalación de un presostato de seguridad tiene como función evitar una sobrepresión en la bomba e instalación que podría producirse por cualquier circunstancia accidental como cierre de válvulas, taponamiento de tuberías, etc...

Esta posible sobrepresión podría derivar en una avería mecánica o eléctrica además de suponer un riesgo general en la instalación. El presostato de seguridad tiene la función de detener la bomba en caso de llegar a una presión de trabajo predeterminada.

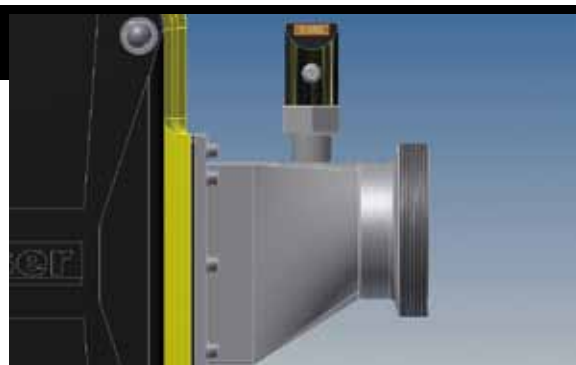

VÁLVULA DE SEGURIDAD BY-PASS

Por las mismas razones que en el caso del presostato de seguridad, la válvula tipo by-pass tiene la función de proteger la bomba ante eventuales sobrepresiones.

En este caso la protección se consigue de forma mecánica mediante una recirculación del fluido bombeado. La válvula de seguridad puede ser instalada en la tapa frontal de la bomba o bien intercalada entre las conexiones de aspiración e impulsión.



DETECTOR DE FLUJO

Por diseño la bomba tiene capacidad para girar en seco solamente durante un espacio de tiempo limitado, antes de que la falta de producto originara una ausencia de lubricación y un consiguiente aumento de temperatura que podría afectar al buen funcionamiento de alguna parte de la bomba.

El detector de flujo es un elemento opcional que sirve para proteger la bomba ante un eventual giro en seco por falta de producto o también para automatizar la función de paro al finalizar un trasvase o una dosificación.

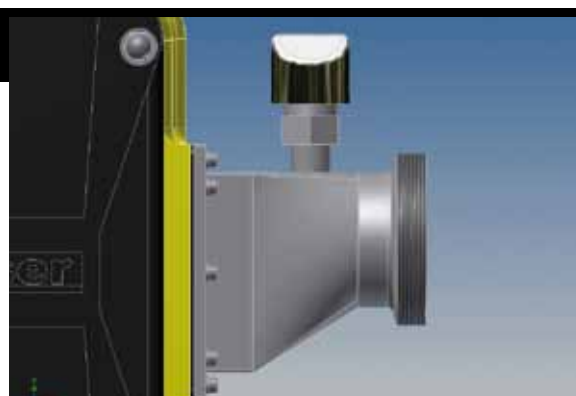

LIMITADOR DE PAR MECÁNICO O ELECTRÓNICO

Al tratarse de una bomba volumétrica de desplazamiento positivo, controlando el par de trabajo de la bomba podemos evitar también cualquier situación accidental de aumento de presión o de bloqueo mecánico de la bomba.

Existen versiones electrónicas o mecánicas, en el caso de la versión electrónica podemos incluso usar el equipo para evitar una posible situación de giro en seco de la bomba.

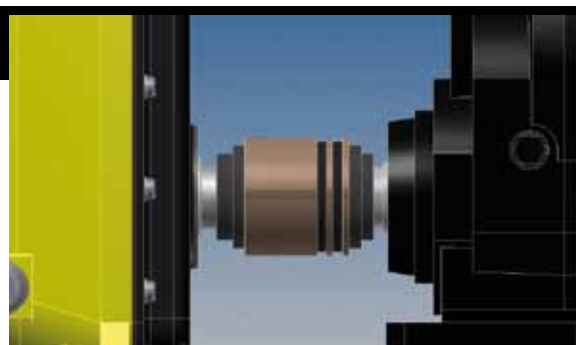



boyser[®]

Bombeo de fluidos en todos los terrenos

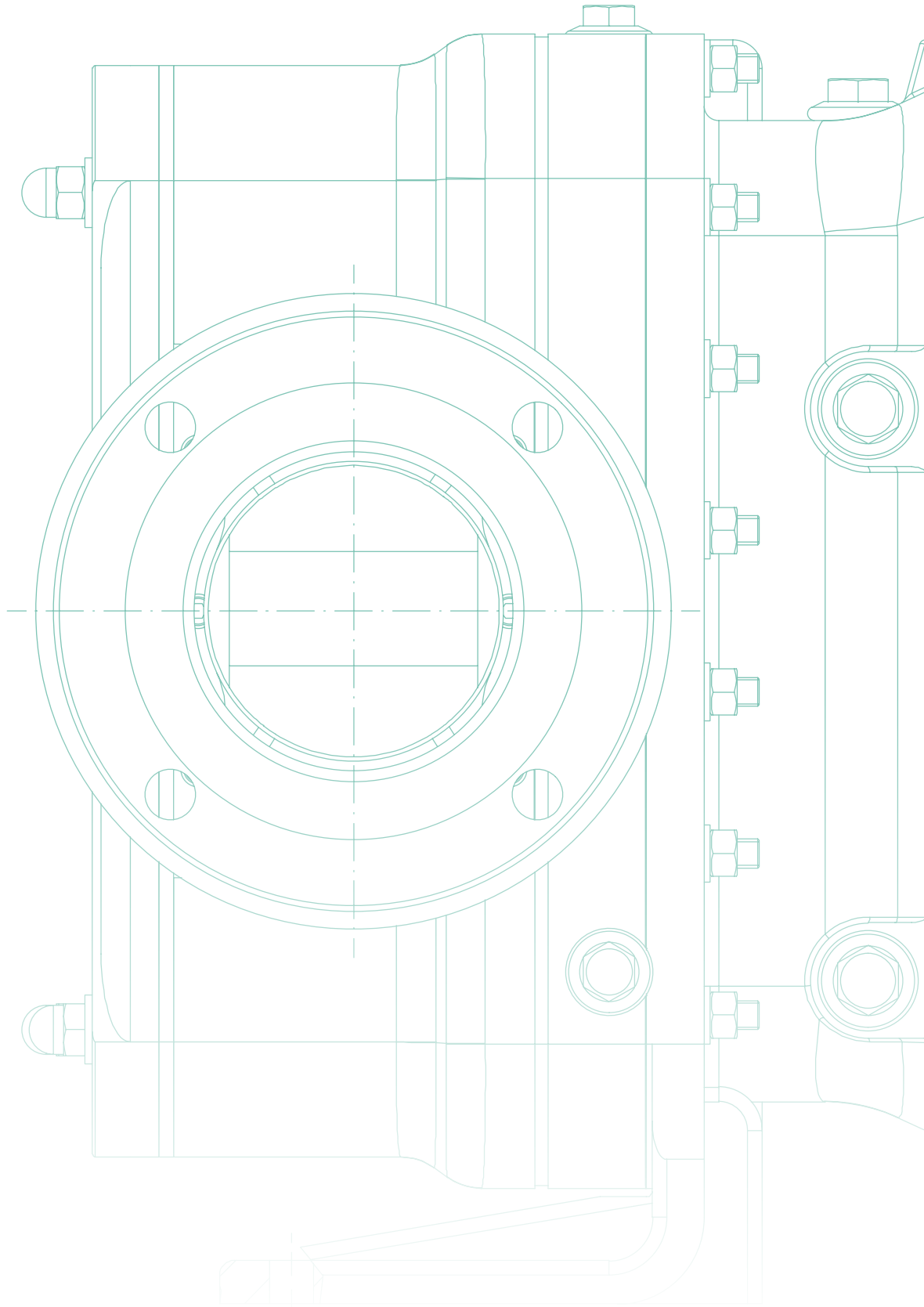

boyser®

Bombas Boyser, S.L. C/. Narcís Monturiol, 24 · Pol. Ind. Can Magre
Telf.: 93 844 77 78 · 08187 Sta. Eulàlia de Ronçana (BARCELONA)
info@boyser.com · www.boyser.com

